

ご利用のしおり



岡山芸術創造劇場 ハレノワ

ごあいさつ

岡山芸術創造劇場をご利用いただき、まことにありがとうございます。主催者様におかれましては、催事の開催日まで、様々な準備や調整が必要となります。

「ご利用のしおり」では使用申請や利用方法についてご案内しています。

岡山芸術創造劇場は、広くひらかれた皆様の劇場です。主催者様にとっても、来場者様にとっても、末永く気持ちよくご利用いただけるよう、ご理解とご協力をお願い申し上げます。

受付時間 9:00～17:00 ※申請・窓口での入金・お問い合わせは左記時間内をお願いいたします。

受付場所 岡山芸術創造劇場 2階 劇場事務室

休館日 12月28日～1月4日 ※施設・設備保守点検のため臨時に休館することがあります。
※左記日程のほか、月に2日程度不定期に休館することがあります。

個人情報について

お預かりした情報は本サービスに係る業務およびご案内等をお送りする以外には一切使用いたしません。

もくじ

館内フロアガイド	1
1. ご利用のながれ	2
Step ① 利用者登録	3
Step ② 空き日の確認・使用日の決定（仮予約）	3
Step ③ 使用の申し込み（使用許可申請）	4
Step ④ 施設使用料のお支払い・使用許可	5
Step ⑤ 下見・事前打ち合わせ（予約制）	5
Step ⑥ 利用当日・附属設備使用料のお支払い	7
2. 掲示物・貼り付け	8
3. セキュリティ・館内 PHS	8
4. 客席の安全管理	8
5. 非常時対応	8
6. 地下駐車場	9
7. 南側搬入口（トラックヤード）	9
8. 駐輪場	10
9. アクセシビリティ	10
10. 大劇場	12
11. 中劇場	16
12. 小劇場	20
13. アートサロン	22
14. ギャラリー	23
15. 練習室	24

館内フロアガイド

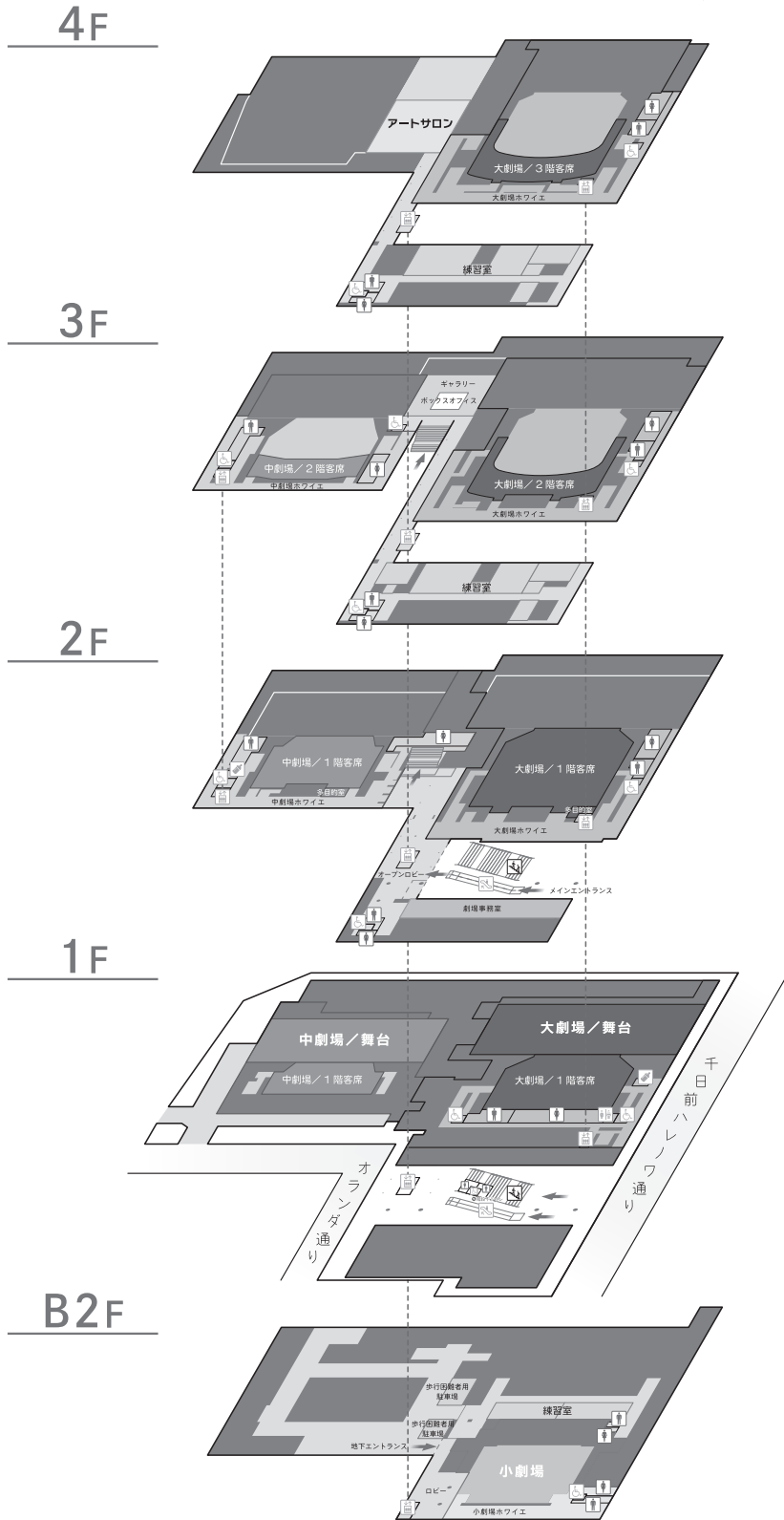
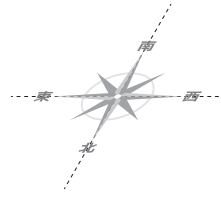

練習室



アートサロン



ギャラリー

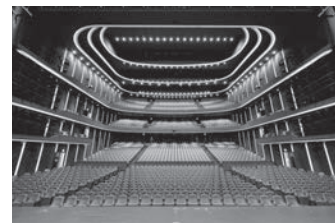

大劇場



中劇場



小劇場

1 ご利用のながれ

Step ① 使用者登録

団体・個人を問わず登録が必要です。
書類提出後、登録完了までに約2週間程度かかります。
余裕を持ってお申し込みください。

Step ② 空き日の確認・使用日の決定 (仮予約期間：14日間)

窓口もしくは電話・HPで施設の空き状況をご確認ください。

<https://p-kashikan.jp/ocac/index.php>

※仮予約は1回のみ延長可能です。

※仮予約期間中に連絡の無い場合は、ご予約を取り消します。



Step ③ 使用の申し込み (使用許可申請)

仮予約期間中に「使用許可申請書」を持参、郵送、FAX、メールのいずれかの方法で提出してください。

Step ④ 施設使用料のお支払い・使用許可

「請求書」を郵送します。納付期限までに、施設使用料を窓口(現金のみ)もしくは口座振込でお納めください。
入金確認後、「使用許可書」を郵送します。
施設利用日まで大切に保管してください。

Step ⑤ 下見・事前打ち合わせ (予約制)

開催3か月～1か月前までに、会場下見と職員との打ち合わせをお願いします。
必要書類を打ち合わせの3日前までにご提出ください。

Step ⑥ 利用当日・附属設備使用料のお支払い

使用責任者は、「使用許可書」を下記の受け渡し場所にて提示してください。
鍵一式をお渡しします。

【大劇場・中劇場】南側楽屋口

【小劇場・アートサロン・練習室】劇場事務室

使用後は、使用前の状態に原状復帰のうえ、劇場事務室までご連絡ください。職員が点検に向かいます。

点検終了後、鍵一式をご返却ください。

音響・照明機材・机や椅子の備品使用料、当日追加の施設使用料等を現金にてお支払いください。

Step ① 利用者登録

施設を使用される場合は、事前に「施設利用者登録」が必要です。

ご登録いただくと岡山芸術創造劇場と岡山シンフォニーホールの一両館をご利用いただけます。

所定の申請書を記入し、ご来館のうえ劇場事務室にご提出ください。

その際、

【個人の方】 ①登録申請書 ②概要書 ③活動状況資料 ④顔写真つき身分証明書

【団体の方】 ①登録申請書 ②団体概要書 ③規約・名簿 ④活動状況資料 ⑤顔写真つき身分証明書

上記の書類をご持参ください。

申請書類は劇場事務室にて直接お渡しできるほか、当財団および両館のホームページよりダウンロードができます。

利用者登録が完了しましたら、利用者登録番号・仮パスワード・ログイン URL をメールにて通知します。

※メールにて通知できない場合は、FAX・郵送等にて通知します。施設使用申し込みの際には、通知した利用者登録番号を必ず記載してください。

Step ② 空き日の確認・使用日の決定（仮予約期間：14日間）

大劇場・中劇場・小劇場・アートサロン・練習室・ギャラリーのうち、どの会場を使用してどのような催事を行うかの希望を電話・窓口でお伝えください。会場によって受付期間が異なります。受付可能期間は下記表の通りです。

各施設の申し込み受付期間

使用日より遡った月	16か月前	15か月前	14か月前	13か月前	12か月前	6か月前	3か月前
大劇場	文化芸術の振興対象	○					
	一般抽選会			●			
	通常予約			●			
中劇場	文化芸術の振興対象			○			
	一般抽選会					●	
小劇場	一般抽選会					●	
アートサロン	通常予約					●	
練習室	文化芸術の振興対象					● ※1	
	※仮予約不可 通常予約						● ※1
ギャラリー	通常予約					● ※1	

受付開始

○ 受付月の1～7日
(ただし、1月は5～11日) に劇場事務室へ
1. 使用計画書(希望調査書)
2. 使用計画書別紙 事業実施計画書を
ご提出ください。

● 受付月の初日
(ただし、1月は5日) に
開催される抽選会に
参加して受付

● 抽選日の翌日から
受付可能
※1 抽選がないため、受付月の
初日より受付可能

文化芸術の振興にあたるものとは
文化芸術の鑑賞および創造を目的とし、広く一般的に開かれたものを指します。
演劇、舞踊、ミュージカル、オペラ、音楽等の芸術
雅楽、能楽、文楽、歌舞伎、組踊等の伝統芸能
講談、落語、浪曲、漫談、漫才、歌唱等の芸能など

ご不明な点は岡山芸術創造劇場 施設利用担当

☎ 086-201-8016 (受付時間 9:00～17:00) までお気軽にお問い合わせください。

Step ③ 使用の申し込み（使用許可申請）

使用が決まりましたら「使用許可申請書」に必要な事項を記入のうえ、お申し込みください。

なお、申請の際の時間区分は表のとおりです。

区分	午前	午後	夜間	全日
使用時間	9:00～12:00	13:00～17:00	18:00～22:00	9:00～22:00

様式第2号（第5条関係）

岡山芸術創造劇場使用許可申請書

申請日 西暦 2000年 〇月 〇日

公益財団法人 岡山文化芸術創造 様

使用者登録番号 129456

住所 〒700-0822 岡山市北区美町3丁目11-50

団体名(法人名) 劇団ハレノフ

氏名(代表者名) 岡山 晴子

電話番号 086-201-8016 F A X 086-201-8004

岡山芸術創造劇場を使用しますので、岡山芸術創造劇場条例（令和2年市条例第51号）第7条第1項の規定により次のとおり使用許可を申請します。

使用日	時間区分 <small>（本番：○、練習・練習等：△を記入）</small>				使用施設	使用料(円)
	午前	午後	夜間	全日		
2000年〇月〇日(金)	△	△			大・中・小・ア・F・他	?
2000年〇月〇日(土)			○		大・中・小・ア・F・他	?
年 月 日()					大・中・小・ア・F・他	?
年 月 日()					大・中・小・ア・F・他	?
年 月 日()					大・中・小・ア・F・他	?

催事の名称 劇団ハレノフ 10周年記念公演

催事の概要	内容	開場 [14:00]	開演 [14:30]	終演 [17:30]
	入場料等	<input checked="" type="checkbox"/> 有料(最高額 2,000 円) <input type="checkbox"/> 無料		
物品販売、宣伝等	<input type="checkbox"/> 有 <input checked="" type="checkbox"/> 無			
大劇場1階客席のみの利用	<input type="checkbox"/> 有 <input type="checkbox"/> 無			
減免措置の希望	<input type="checkbox"/> 有 <input checked="" type="checkbox"/> 無			

ふりがな、けさじょう、ゆきお

氏名 劇団 行夫

住所 〒700-0824 岡山市北区山下2-22-3

電話 000-111-2222 F A X 000-333-4444

E-mail アドレス harenoseisaku@gekidan.jp

書類送付先 申請者住所 使用責任者住所

※使用区分は、午前(9:00～12:00)、午後(13:00～17:00)、夜間(18:00～22:00)、全日(9:00～22:00)とし、○は本番(公演、講演等)、△は練習・練習等の使用を指します。

劇場使用料

施設	期別	期数	回数	公演	練習	練習室	楽屋	ギャラリー

催事の主催者
請求先
領収先

主な連絡先
催事の担当者

「岡山市芸術文化団体が
中劇場を使用する場合」
または
「学校教育法が規定する学生が、
学校外行事で中劇場を使用する場合」
施設使用料の減免措置を
希望することができます。

ご注意ください

- ①施設使用に伴う全ての責任者は、申請者となります。
 - ②主催者、出演者、来場者の人数を想定し、催事に適した施設をお選びください。
 - ③「請求書」、「使用許可書」などは申請者名で発行します。使用許可後の変更はできません。
 - ④劇場の開館時間は9:00～22:00です。
 - ⑤使用時間内に仕込み～本番～撤収が完了するようにスケジュールを組んでください。
 - ⑥大劇場・中劇場の楽屋は、単独での貸出は原則いたしません。
 - ⑦使用日の変更は、1回に限り可能です。変更の際は「使用許可変更申請書」をご提出ください。変更により、追加の使用料が発生する場合は差額をお支払いいただきます。また、使用許可を受けた施設から別の施設への変更はできません。
 - ⑧使用者の都合により申請を取り止める場合は、至急ご連絡ください。所定の「使用許可変更申請書」を提出していただきます。納付済みの使用料は下表の取り扱いとなります。なお、練習室・楽屋・ギャラリーについては還付はありません。
- ※ご連絡がなく、当日来館しなかった場合には、次回以降の使用をお断りする場合があります。

使用施設	取り消し（区分を含む）		日程変更
大劇場 中劇場・小劇場 アートサロン	使用日の9ヶ月前の前日まで	9ヶ月前以降	1回のみ可能 (差額還付なし)
	既納の使用料の 50%を還付	還付なし	
練習室・楽屋 ギャラリー	還付なし		

Step ④ 施設使用料のお支払い・使用許可

施設使用料は前納です。お申し込み内容確認後、「請求書」を郵送いたします。期限内にお納めください。
入金確認後、使用許可書を郵送いたします。期限内にお納めいただけない場合は使用申請を取り消す場合があります。

〈お支払い方法〉

	劇場事務室	口座振込
受付時間	9:00～17:00 休館日をのぞく	各金融機関にお問い合わせください
その他	現金のみ	振込手数料はご負担ください

【1】 次の場合は、施設使用を許可できません。

- ① 公の秩序、善良な風俗を害するおそれがあるとき。
- ② 劇場施設などを汚損、破損、滅失するおそれがあるとき。
- ③ 施設の使用が、暴力団員による不当な行為の防止等に関する法律（平成3年法律第77号）第2条第2号に定める暴力団の利益になると認めるとき。
- ④ その他劇場の管理上支障があるとされたとき。

【2】 すでに許可している場合でも、次の場合には使用条件を変更、使用許可を取り消すことがあります。

- ① 使用者が許可を受けた目的以外の使用をしたとき。
- ② 使用者が権利を譲渡、もしくは転貸したと認められるとき。
- ③ 岡山芸術創造劇場の条例、規則、使用許可条件に違反したとき。
- ④ 使用許可後に上記【1】に該当することとなったとき。
- ⑤ 岡山芸術創造劇場の管理上、やむを得ない事態が発生したとき。

Step ⑤ 下見・事前打ち合わせ（予約制）

【下見】

施設利用のない日に下見をしていただくことができます。日時は施設利用担当までご相談ください。原則として1利用につき1回までとし、30分程度でお願いします。舞台機構、照明機材、音響機材、映像機材、椅子や机の備品を使用することはできません。

【事前打ち合わせ】

予約制となっています。使用日の3か月前～1か月前を目安に、施設利用から打ち合わせ可能日をご連絡します。

留意事項

- ① 表まわり責任者（運営・制作）と舞台責任者（舞台監督）を決めてください。
- ② 『使用許可申請書』に記載された使用責任者は、入館から退館まで会場を離れないでください。
- ③ 搬入・搬出・設営・客席内外の案内・ケータリングなど、必要な人員を確保してください。
- ④ 申請した時間内で「仕込み～本番～撤収」の全てが終わるようにスケジュールを組んでください。
- ⑤ 劇場技術職員は舞台の安全管理担当であるため、オペレーションは行いません。舞台機構・照明・音響・映像機材の操作については、専門業者等相当の経験を有する担当者（アルバイト従事者は含みません）を配置してください。

■表まわりの打ち合わせ

各種申請・セキュリティ設定・受付・楽屋・場外整理に関しましては
劇場施設利用職員へご連絡ください。

施設利用 theatre_use@okayama-pat.jp

TEL：086-201-8016（9：00～17：00、休館日をのぞく）



■舞台の打ち合わせ

それぞれのご担当者様（舞台機構・照明・音響・映像）より
劇場技術職員へご連絡ください。

舞台機構 stage@okayama-pat.jp

照明 lighting@okayama-pat.jp

音響・映像 sound@okayama-pat.jp

TEL：086-201-8015（休館日をのぞく）



劇場指定書式でご提出いただく書類

必ず

①使用計画書

②自衛消防班編成届出書

※①、②は事前打ち合わせの3日前までにご提出ください。

必要に応じて

③避難誘導灯消灯承認申請書（非常口の明かりを消したいとき）

④火災感知器等の一時制限承認申請書（スモークマシンを使用するとき）

⑤喫煙等禁止指定の一時解除承認願（油性スモークマシン・裸火などを使用するとき）

※岡山市北消防署へ申請し、承認済みの許可書のコピーを提出してください。

⑥搬入口利用車両申告書

⑦地下駐車場乗入れ申請書

⑧物品販売等許可申請書

⑨録音・録画・撮影・取材届出書

⑩募金活動許可申請書

⑪飲食許可申請書

※③～⑤は利用日の2週間前までに必ずご提出ください。当日の対応はできかねる場合があります。

作成してご提出いただく書類

タイムスケジュール

進行表

セットリスト・台本

舞台仕込み図

ホワイエレイアウト図

客席図

ポスター・チラシ・プログラム

スタッフパス見本

Step ⑥ 利用当日・附属設備使用料のお支払い

使用開始時

- ①使用時間の20分前から、南側搬入口、地下2階駐車場の使用が可能となります。
- ②南側楽屋口や劇場事務室など、鍵受け渡し場所へお越しいたき、「使用許可書」を提示してください。
- ③楽屋鍵、連絡用 PHS、セキュリティカード、モニターリモコンをお渡しします。受け取り時にサインのうえ、当日連絡の取れる携帯電話の番号を記入してください。
- ④舞台袖にて、舞台技術職員との朝礼（5分程度）を実施します。表まわりの責任者と舞台の責任者は、必ずご参加ください。
- ⑤朝礼終了後、搬入口の利用を開始します。

使用中

劇場事務室
内線番号：62619、62620

- ①催事の最中、劇場職員が使用状況の確認および安全管理のために立ち入ることがあります。
- ②事故発生時は、直ちに劇場事務室までご連絡をお願いいたします。災害、緊急事態発生時は、劇場職員の指示に従って、観客の避難誘導や緊急連絡等について、責任をもって行ってください。
- ③万一、施設または備品等が破損、汚損、もしくは紛失した場合、劇場事務室までご連絡ください。
原状復帰にかかる費用をご負担いただく場合がございます。
- ④施設の使用で発生したゴミは、主催者の責任ですべてお持ち帰りください。
- ⑤楽屋廊下に設置されている自販機への補充のため、専門業者が立ち入る場合があります。立ち入りを希望されない場合は事前にお知らせください。
- ⑥入館後、都合により客席・ホワイエの清掃に立ち入ることがあります。
- ⑦主催者控室の金庫利用時は、暗証番号を設定してください。
退館時は中を空にし、扉を開けた状態にしてください。
※主催者の管理・警備不十分によって生じた盗難・事故等について、劇場は一切の責任を負いません。

使用終了時

- ①使用後は、客席内の確認および施設設備等の原状復帰を行い、清掃をして劇場職員の点検を受けてください。
- ②舞台、客席、楽屋、ホワイエ等に残留者や忘れ物がないか確認してください。
- ③劇場事務室へ楽屋鍵、連絡用 PHS、セキュリティカード、モニターリモコンを返却してください。
- ④当日のスタッフ数および来場者数をお知らせください。

附属設備使用料のお支払い

舞台上で使用した備品（機構、音響、映像関連機器、照明）ホワイエ、楽屋まわりで使用した備品、追加使用施設等の使用料を劇場事務室にて現金でお支払いください。

ご利用ありがとうございました

2 掲示物・貼り付け

- ①掲示してある掲示物（禁止事項等）の取り外しや移動は禁止です。
- ②チラシやポスターを掲示される場合、催事名または主催者名を記入し、元からある掲示物に干渉しないようにしてください。
- ③案内等を掲示される際は原則としてスリムフロアスタンド、キャストつき案内板、パネルパーテーション等を使用してください。壁や備品に直接貼り付ける必要がある場合は、事前に職員に確認のうえ跡が残らない弱粘性のマスキングテープで貼付してください。
※壁紙や塗装が剥離した場合は補修金額の実費をご負担いただく場合がございます。

3 セキュリティ・館内 PHS

- ①当館は複合型施設であるため、エリアごとに電子鍵によるセキュリティを実施しています。
希望により、扉の箇所・時間帯で施錠・解錠を設定することができます。くわしくは下見・打ち合わせ時にご相談ください。
- ②催事関係者と判断できるよう、スタッフパス等を着用してください。
- ③劇場入口・楽屋口等の各扉には必ずスタッフを配置して、部外者・不審者の入館がないように注意し、不在時には施錠するなどの安全対策を講じてください。
- ④主催者に館内専用の PHS を貸出します。劇場事務室との連絡や、受付まわりと楽屋などの連絡にご活用ください。
- ⑤大劇場・中劇場・小劇場の主催者控室には暗証番号式の金庫を備えています。また、楽屋にはコインロッカーを用意していますので、ご利用ください。
※主催者の管理・警備不十分によって生じた盗難・事故等について劇場は一切の責任を負いかねます。

4 客席の安全管理

- ①大劇場のグランドバルコニー席、2階・3階客席の1列目およびバルコニー席、中劇場の2階客席1列目は着席指定席としてください。これらの席の手すりには、落下事故防止のため物を置かないよう、周知徹底してください。
- ②客席階段を使用する場合は、客席の取り外しが必要になります。また、チケットの配席に注意してください。
- ③劇場客席内での飲食は原則禁止です。あらかじめプログラム、チケットへの記載、場内アナウンス等で周知徹底してください。
- ④客席内での飲食を必要とする場合は、別途申請により許可した場合のみ可能です。ただし、飲食物については劇場が指定した業者にご依頼ください。飲食可能なエリア、場内の明るさ等につきましては、別途ご確認ください。
- ⑤終演後は、主催者にて客席のゴミ回収、忘れ物の確認などをお願いします。
- ⑥客席や床の破損、汚損が発生した場合は、直ちに劇場事務室までご連絡ください。清掃・交換代金の実費をご負担いただきます。床にこぼれた液体・食べ物等は清掃してください。

5 非常時対応

- ①有事の際は、劇場職員の指示に従い、避難誘導を行ってください。
- ②お客様への避難対応、非常口、避難経路は必ず事前にご確認ください。
- ③出入口、非常口、客席通路、消防設備付近、防火扉前には絶対に物を置かず、避難経路を確保してください。
- ④劇場には救護室がありませんので、体調不良者が発生した場合は、主催者側で対応していただき、劇場事務室にご相談ください。
- ⑤救急患者が発生した場合は、直ちに劇場事務室にご連絡ください。
- ⑥各階に AED（自動体外式除細動器）を設置しております。
※災害・問題が発生した際は主催者の意向にかかわらず劇場職員の判断で公演を中止する場合があります。

6 地下駐車場

- ①主催者には事前に「駐車許可証」をお渡しします。施設利用時間の20分前からご利用いただけます。
くわしくはP12～の各施設紹介ページをご覧ください。
- ②車高制限は2.2mです。ハイルーフ車はご注意ください。
- ③小劇場・アートサロン・ギャラリーへの搬入は地下2階搬入口をご利用ください。
- ④来場者等がタクシーで来館する場合のみ地下2階での降車が可能です。
- ⑤弁当・花などの搬入、タクシーの迎車などで一時的に車両が入場する場合は「⑦地下駐車場乗入れ申請書」を利用日ごとにご提出ください。

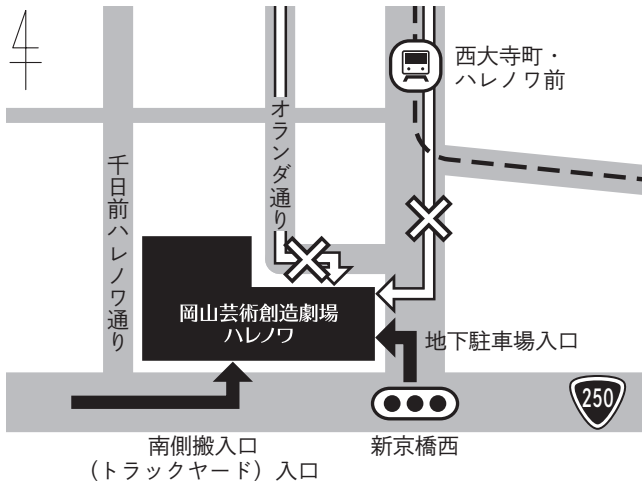

新京橋西交差点を北に向かって進むと
オランダ通り手前に地下駐車場入口があります。

南に向かって進んだ場合、中央分離帯があり直接
右折入庫できません。
オランダ通りからも同様に入れません。
ご注意ください。

7 南側搬入口（トラックヤード）

- ①大劇場・中劇場をご利用の方は南側搬入口（トラックヤード）に駐車可能です。
11tトラック2台程度、乗用車6台程度のスペースです。
- ②搬入口の使用状況により、車両の移動をお願いする場合があります。
- ③搬入口に車両が入場する場合は、「⑥搬入口利用車両申告書」を利用日ごとにご提出ください。
※地下駐車場・南側搬入口ともご利用いただけるのは、事前に許可を受けた車両のみです。
出演者の送迎でタクシーを乗り入れる場合も、あらかじめ時間・台数をお知らせください。
※当駐車場における事故・盗難等に関しましては、劇場は一切の責任を負いかねます。ポール等設備を破損した場合は直ちに劇場事務室までご連絡ください。

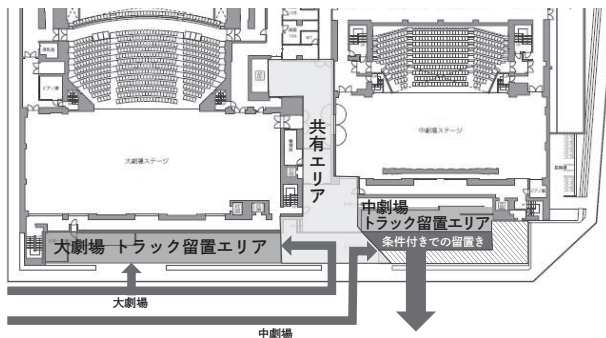

- ※大劇場のトラックが出る場合や、その他移動してもらう可能性ありの条件付きです。
- ※大劇場と搬入・搬出が重なる場合、共有エリアをはみ出での搬入・搬出はできません。
- ※日をまたいで留置きをする場合は劇場専用ゴミ置き場の扉が開くスペースを確保してください。
- ※運用につきましては予告なく変更になることがあります。あらかじめご了承ください。

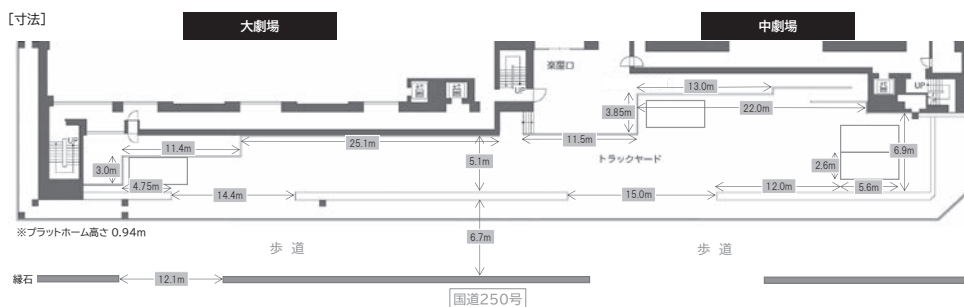

8 駐輪場

劇場北側（オランダ通り側）自転車 24 台分、ももちゃりポート 17 台分、バイク 7 台分
劇場南東側（新京橋西交差点側）自転車 12 台分、バイク 3 台分 の 2 か所です。その他、平置きスペースもあります。
※岡山芸術創造劇場のみでなく、ハレミライ千日前（建物全体）の共用です。

9 アクセシビリティ

歩行困難者用駐車区画、送迎のための車寄せの利用（事前申込・先着順）

身体・知的・精神障害のある方、高齢の方、難病の方、けが人、妊産婦などの理由により、歩行が困難な方は、専用の車両スペースへの駐車、または送迎のための車寄せをご利用いただけます。

車いすスペース

大劇場・中劇場では、車いすのまま公演を鑑賞いただける車いすスペースがございます。

多目的室

大劇場・中劇場には、ガラス越しに公演を鑑賞いただける多目的室がございます。
途中退場したい、体調に不安があるなど、個々人のご都合に合わせてご利用ください。

FM 集団補聴システム

聴覚障害や難聴（高齢）のお客様を対象に、イヤホンやお手持ちの補聴器を使用して、場内の音声をクリアに聞いていただくための補聴システムがございます。

託児サービス

近隣施設にて託児サービスを行っています。詳細は施設利用担当へお問い合わせください。

貸出サービス（申込不要・先着順）

- 車いす
- チャイルドシート
- お子さま用イヤーマフ
- 使い捨て耳栓

設備

- バリアフリートイレ
 - ・大劇場：各階ホワイエ、1 階・2 階楽屋エリア
 - ・中劇場：各階ホワイエ、1 階・2 階楽屋エリア
 - ・小劇場：ホワイエ、地下 1 階 階段踊り場、楽屋エリア
- その他、2 階劇場事務室前、3 階ボックスオフィス前、3 階・4 階練習室入口横にもございます。

○授乳室（オムツ交換用ベビーシート・ベビーチェア）

- ・大劇場：1 階客席前方ホワイエ
- ・中劇場：1 階客席ホワイエ

MEMO

10 大劇場

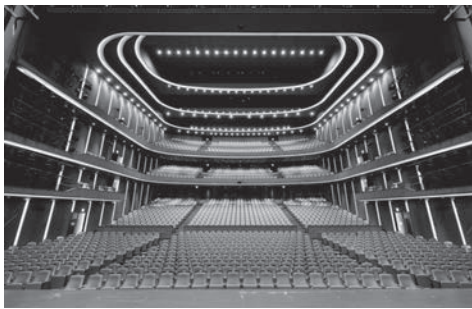

舞台→客席

至極の舞台芸術が体感できる“ハレ”の場

オペラやミュージカル、演劇、ダンスなどの大型公演から、伝統芸能、ポップスやロックまで多彩な舞台芸術を堪能していただけます。

3層に積み重なった1,753席の客席は舞台を取り囲むように配置され、出演者との一体感を醸し出します。

木材を多用した内装や、朱色を基調とした色合いは“ハレ”の場に相応しい客席空間をつくり出しています。

最新の技術を取り入れた舞台設備により、大型の舞台上演を可能にし、多様な演出に対応できます。

プロセニウム高さ10m
(スノコ高さ約25m)

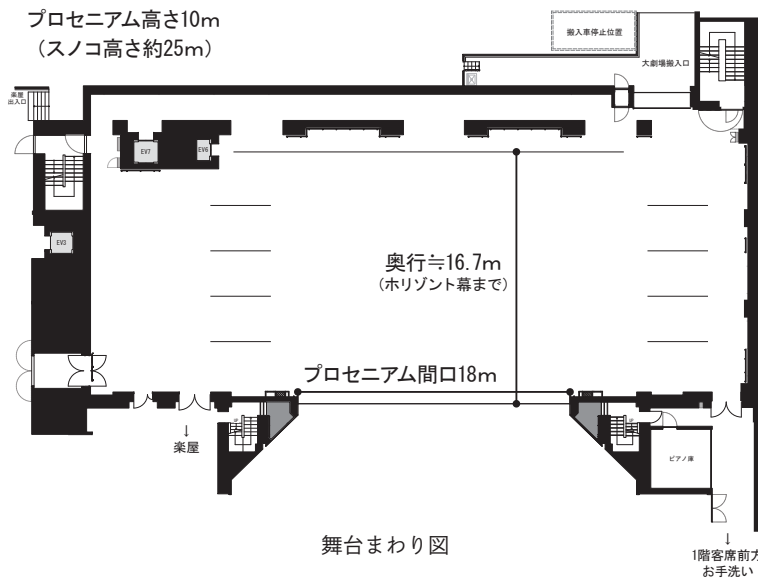

舞台まわり図

舞台 stage

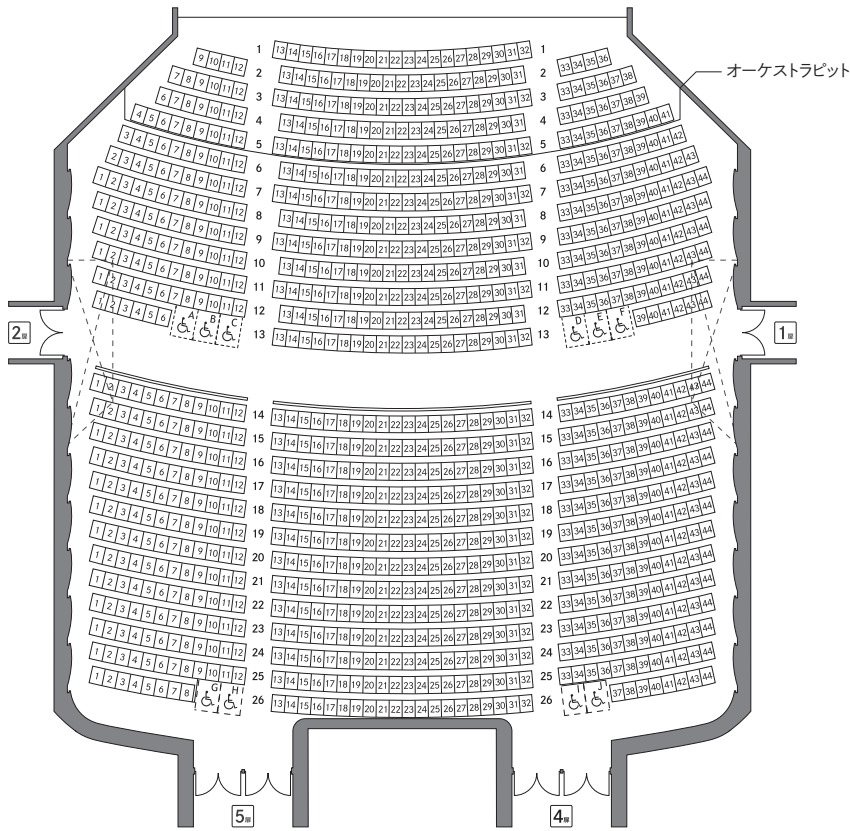

1階客席

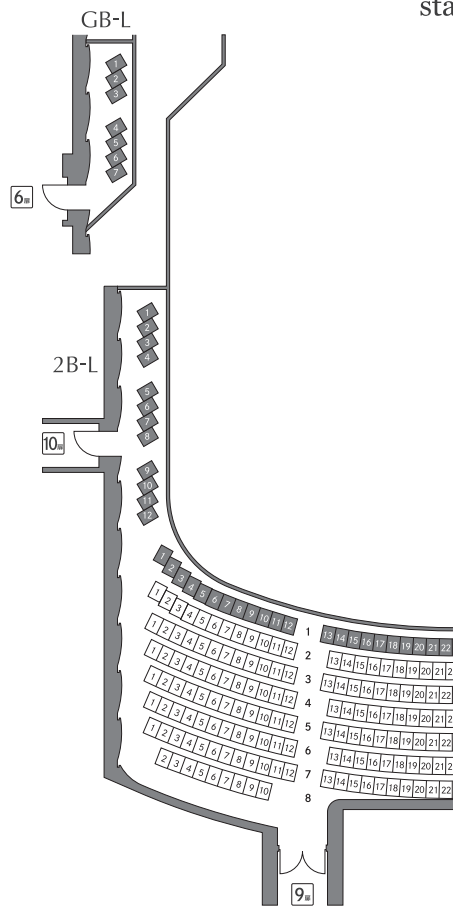

2階

客席数	
1階客席	1,054席 (うち車椅子席10席)
総客席数	1,054席

※オーケストラピット使用時は865席

【概要】

舞台仕様	プロセニウム形式 間口 18m、高さ 10m、奥行 16.7m (Horizont幕まで)	
残響時間	(500Hz/sec) 空席時 1.3 ~ 1.7 秒	
客席総数	1,753 席 うち車いす席 10 席	
1 階客席	1,054 席 うち車いす席 10 席	※オーケストラピット使用時の 1 階席数は 865 席 うち車いす席 10 席 ※客席階段設置時は、客席の取り外しが必要です。チケットの配席に注意してください。 ※車いす席を通常客席としての使用はできません。
中 2 階客席	14 席	
2 階客席	347 席 うちバルコニー席 24 席	
3 階客席	338 席 うちバルコニー席 20 席	
飲食	申請により可	
ピアノ	スタインウェイ フルコンサートグランドピアノ D-274 ヤマハ フルコンサートグランドピアノ CFX	
搬入扉	幅 3.68m × 高さ 3m	
搬入スペース	開口高 (地面から軒下まで) 約 5.16m	
プラットフォーム高	約 0.98m	
駐車スペース	南側搬入口 11tトラック 2 台程度 地下 2 階 乗用車 10 台 ※車高制限 2.2m	
多目的室	1 階客席後方	
音響調整室	1 階客席後方	
調光操作室	1 階客席後方	
投影室	2 階客席後方	

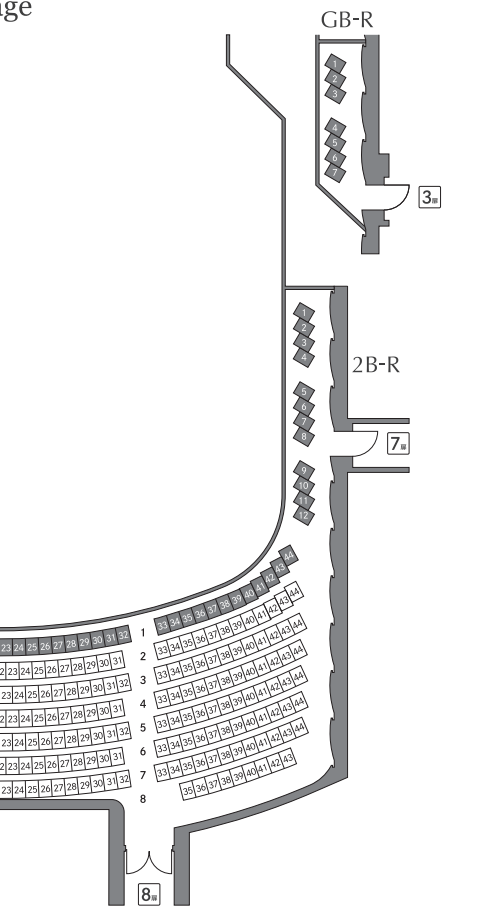
台
ge

客席

客席数 (■ 着席指定席)

中 2 階客席	14 席 (グランドバルコニー席)
2 階客席	347 席 (うちバルコニー席 24 席)
総客席数	361 席

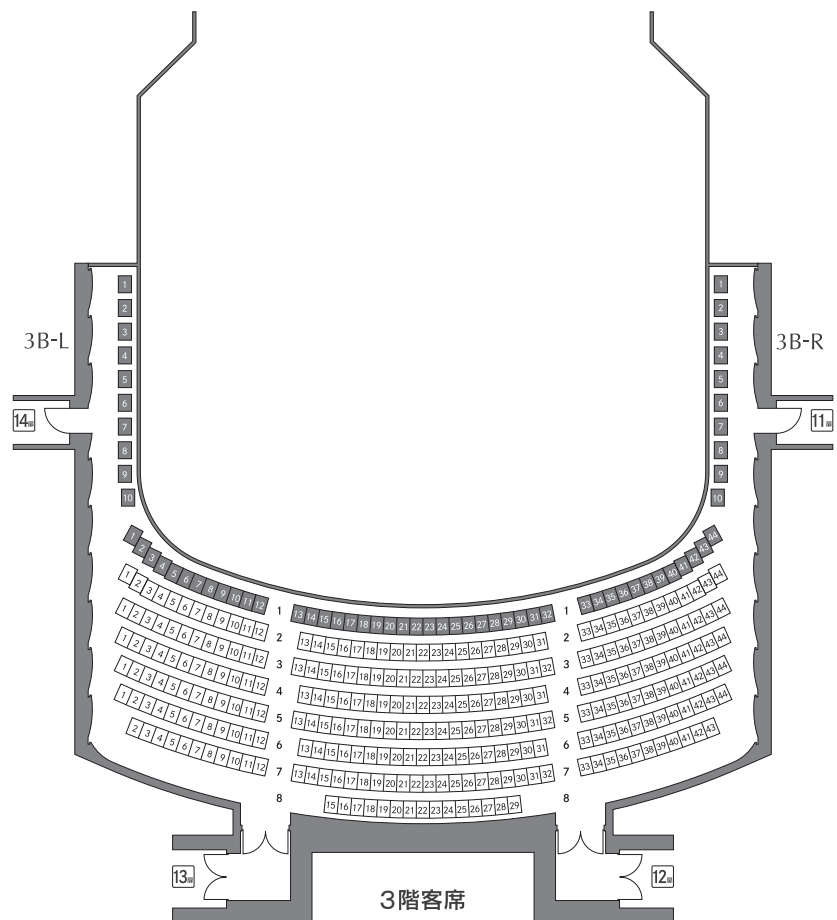
舞台
stage

3階客席

客席数 (■ 着席指定席)

3 階客席	338 席 (うちバルコニー席 20 席)
総客席数	338 席

楽屋



楽屋 5



楽屋 14

楽屋一覧

楽屋		化粧前数	化粧前総数	部屋面積 (m ²)
2階 (有料)	楽屋 20	8	40	31
	楽屋 21	8		21
	楽屋 22	8		26
	楽屋 23	8		26
	楽屋 24	8		16
1階	楽屋 10A	4	54	13
	楽屋 10B	4		12
	楽屋 11 ヤマハアップライトピアノ / YUS5	4		15
	楽屋 12	7		19
	楽屋 13	10		22
	楽屋 14 ヤマハアップライトピアノ / YUS5	25		71
地下1階 (有料)	楽屋 5	10	42	19
	楽屋 6	9		31
	楽屋 7	9		31
	楽屋 8	9		31
	楽屋 9	5		15

備品一覧

無料		
手押し台車	大 120cm × 180cm	2
	中 90cm × 180cm	2
	小 60cm × 90cm	10
ウイング台車 W60cm × L90cm		2
シュテンダー (バスケット付) W90cm		全館共通：15
シュテンダー (Z型) W150cm		全館共通：10
姿見 W49cm × H157cm		8
ホワイトボード W120cm × H90cm		2階：1 1階：3 地下1階：1
パネルパーテーション (3面式) W80cm × 120cm × 80cm × H180cm		1
洗濯機・乾燥機		2
電子レンジ		3
冷蔵庫		3
有料		
長机 (折りたたみ)		10
椅子		20

受付まわり

ホワイエ備品一覧

無料	
ベルトパーテーション	24
パーテーション (展示パネル) W90cm × H180cm	2
パネルパーテーション (3面式) W80cm × 120cm × 80cm × H180cm	8
スリムフロアスタンド (クリップ式)	20
キャスター付き案内板	5
受付カウンター	2
もぎり台	6
コインロッカー (来客用)	1～3階 客席ホワイエ
チャイルドシート	100
背もたれクッション	全館共通：全 400
車椅子席付添用補助椅子	10
有料	
長机 (キャスター付き)	3階：5 2階：15
椅子	30



1階客席ホワイエ 西→東



1階客席ホワイエ 東→西

3階客席ホワイエ (建物4階)

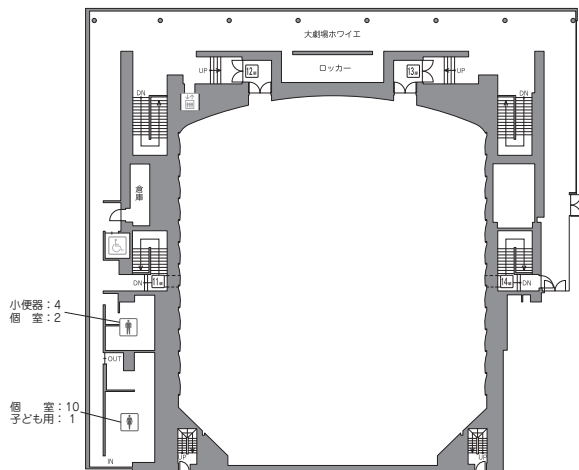

2階客席化粧室 (建物3階)

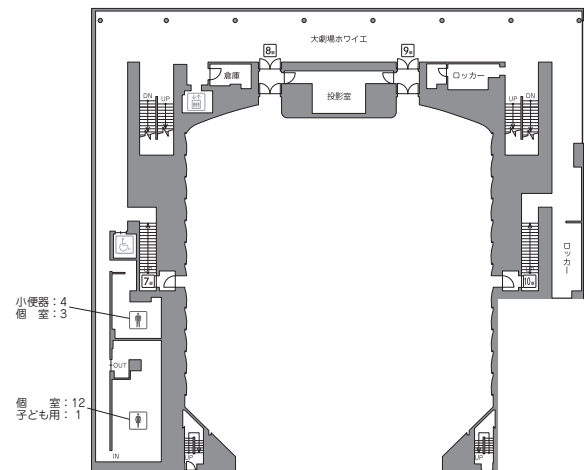

1階客席ホワイエ (建物2階)

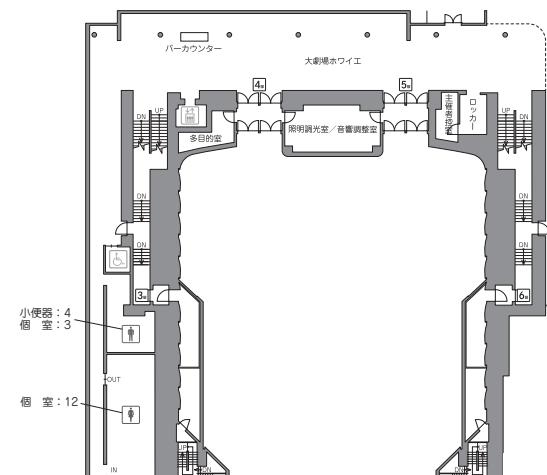

1階客席前方ホワイエ (建物1階)

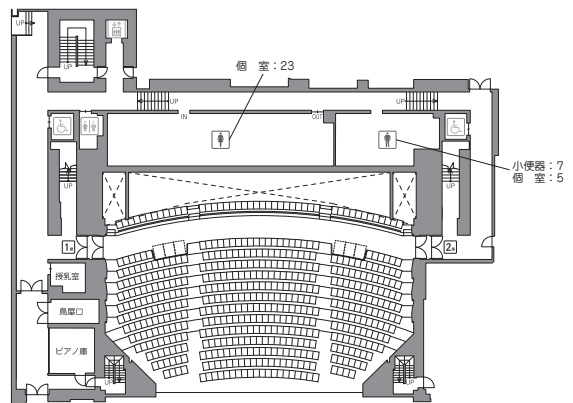

11 中劇場



舞台→客席



客席→舞台 (音響反射板あり)

プロセニウム高さ10.3m
(スノコ高さ約25m)

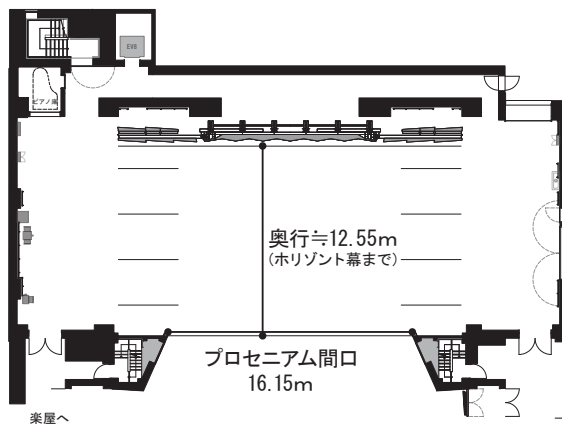

舞台まわり図

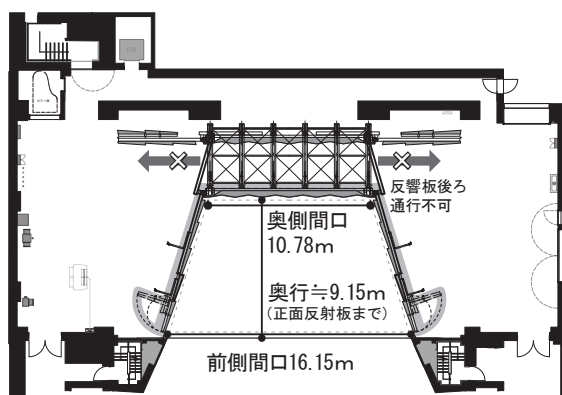

音響反射板あり

多彩な舞台芸術の上演を可能にする劇場

807席の客席は、舞台と客席の一体感が感じられる規模で、演じやすく、鑑賞しやすい多機能な劇場となっています。

中劇場は演劇やダンス、ミュージカル公演はもちろん、音響反射板を設置することで生音をいかした音楽公演にもご利用いただけます。舞台設備は最新の機能と性能を備え、あらゆる舞台上演を可能にします。深淵な宇宙を感じさせる客席空間は青色を基調としており、観客の意識が舞台に集中しやすく、鑑賞者の想像力を豊かにしていきます。

【概要】

舞台仕様	プロセニウム形式建築開口 間口 16.15m、高さ 10.3m、 奥行 12.55m (Horizont幕まで) 音響反射板開口 前側間口 16.15m、高さ 10.3m 奥側間口 10.78m、高さ 7.17m 奥行 9.15m (正面反射板まで)
残響時間	(500Hz/sec) プロセニウム形式 空席時 1.1 ~ 1.5 秒 音響反射板使用時 空席時 1.5 ~ 1.9 秒
客席総数	807席 うち車いす席 6席 ※客席階段設置時は、客席の取り外しが必要です。 ※車いす席を通常客席としての使用はできません。
1階客席 2階客席	564席 243席
飲食	申請により可
ピアノ	スタインウェイ フルコンサートグランドピアノ D-274 ヤマハ フルコンサートグランドピアノ CFX ※使用については、事前にご相談ください。

搬入扉	幅 3m × 高さ 2.99m
搬入スペース	開口高 (地面から軒下まで) 約 5.16m
プラットフォーム高	約 0.97m
駐車スペース	南側搬入口 11tトラック 2台程度 地下 2階 乗用車 8台 ※車高制限 2.2m
多目的室	1階客席後方
音響調整室	1階客席後方
調光操作室	1階客席後方
投影室	1階客席後方

舞台 stage

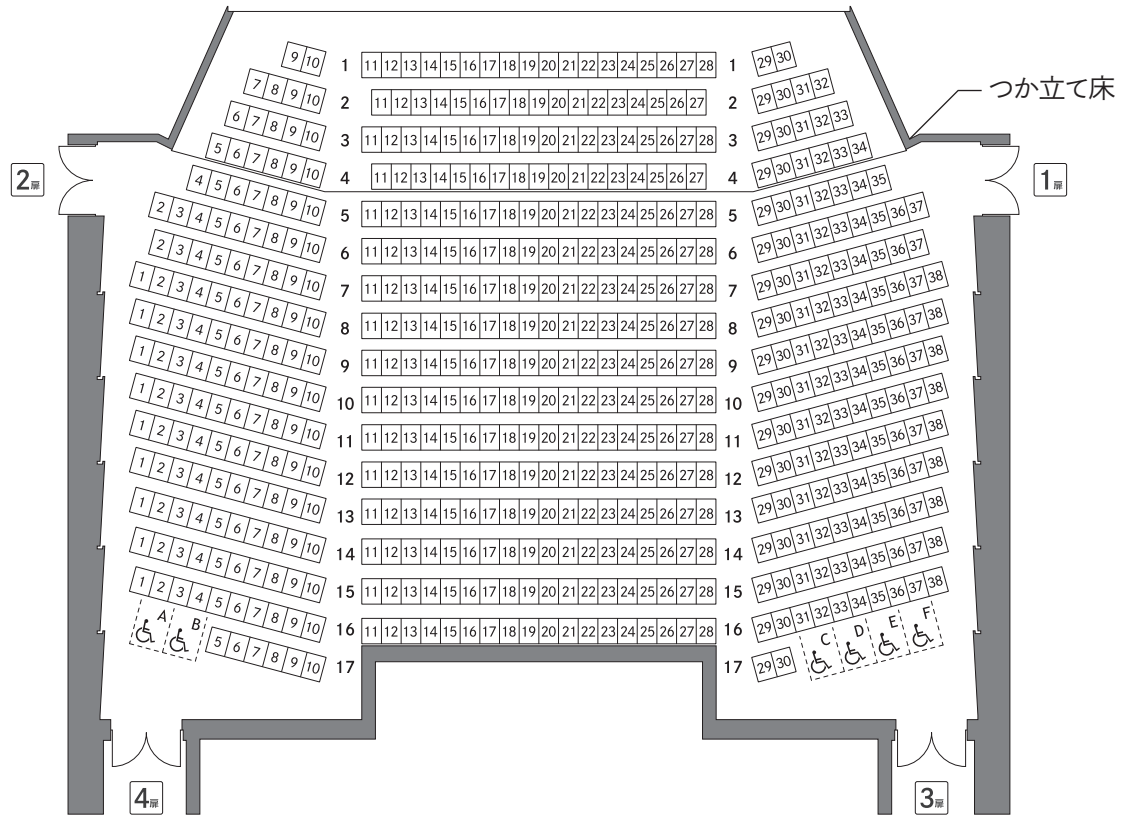

1階客席

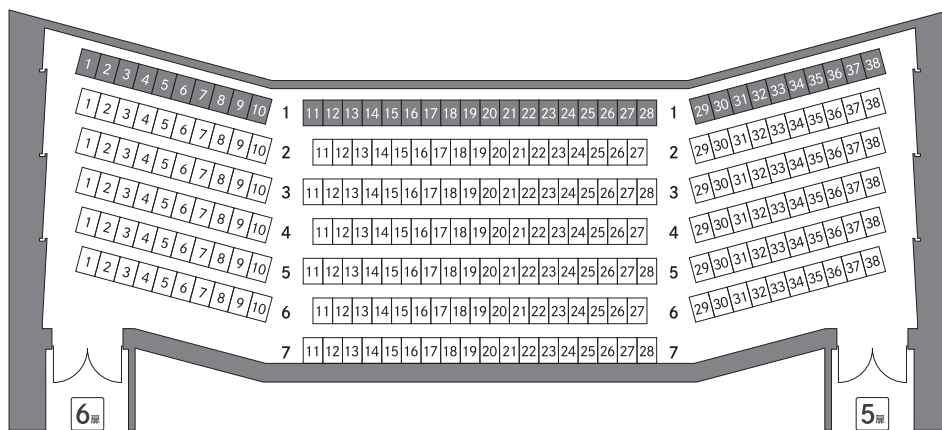

2階客席

客席数 (■ 着席指定席)

1階客席 564席 (うち車椅子席6席)

2階客席 243席

総客席数 807席

楽屋



2階 楽屋 27

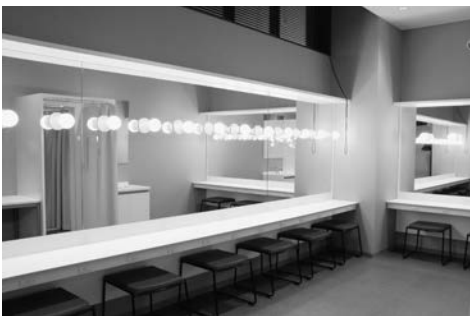

1階 楽屋 18

楽屋一覧

	楽屋	化粧前数	化粧前総数	部屋面積 (㎡)
2階 (有料)	楽屋 25	10	30	30
	楽屋 26	10		30
	楽屋 27	10		30
1階	楽屋 15	3	32	10
	楽屋 16	8		20
	 ヤマハアップライトピアノ YUS5	8		20
	楽屋 17	9		20
	楽屋 18	10		21
	楽屋 19	1		8

備品一覧

無料		
手押し台車	大 120cm × 180cm	2
	中 90cm × 180cm	2
	小 60cm × 90cm	6
ウイング台車 W60cm × L90cm		2
シュテンダー (バスケット付) W90cm		全館共通：15
シュテンダー (Z型) W150cm		全館共通：10
姿見 W49cm × H157cm		6
ホワイトボード W120cm × H90cm		1階：2 2階：1
洗濯機・乾燥機		2
電子レンジ		2
冷蔵庫		2
有料		
長机 (折りたたみ)		10
椅子		ホワイエ・楽屋 共有：30

受付まわり

ホワイエ備品一覧

無料	
ベルトパーテーション	12
パーテーション (展示パネル) W90cm × H180cm	2
パネルパーテーション (3面式) W80cm × 120cm × 80cm × H180cm	4
スリムフロアスタンド (クリップ式)	20
キャスター付き案内板	2
受付カウンター	1
もぎり台	4
チャイルドシート	40
背もたれシート	全館共通：400
車椅子席付添用補助椅子	6
有料	
長机 (キャスター付き)	5
椅子	ホワイエ・楽屋共有：30



1階客席ホワイエ 西→東 (入口側)



1階客席ホワイエ 西→東 (客席扉前)

2階客席ホワイエ (建物3階)

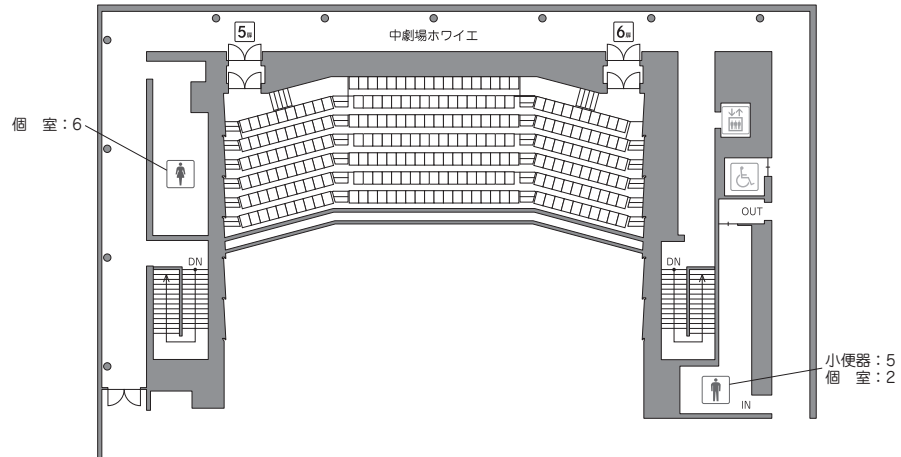

1階客席ホワイエ (建物2階)

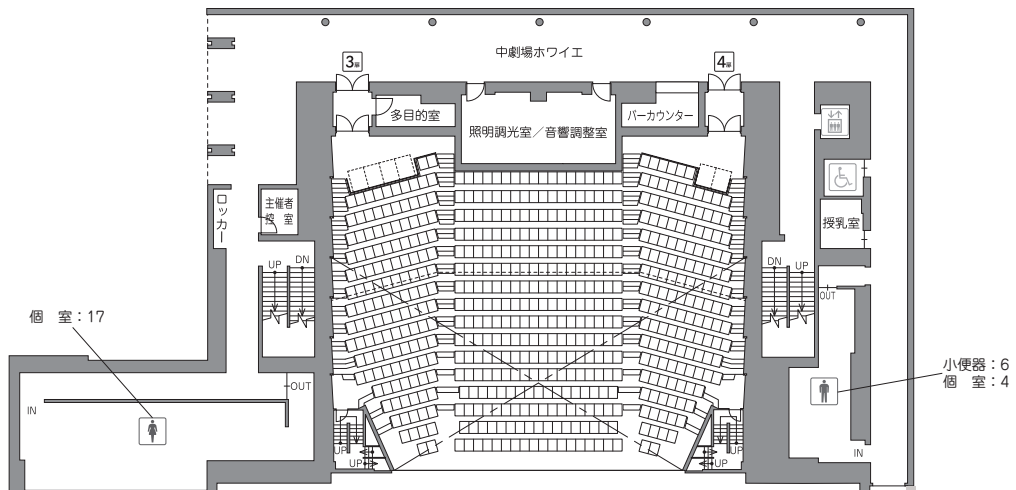

12 小劇場



舞台→客席

表現者の自由な創造力をいかす

固定の舞台も客席も持たない平土間空間。表現者の自由な発想力と創造力をいかすことができる劇場です。時には何も無い空間から新しい舞台芸術が生み出されていく瞬間を、観客として見届ける幸せも味わえます。

舞台芸術だけでなく、音楽公演や小規模な集会など、用途に合わせて自在に利用することができます。各席は最大で300席までの配置が可能です。

キャットウォークまでの高さ6m

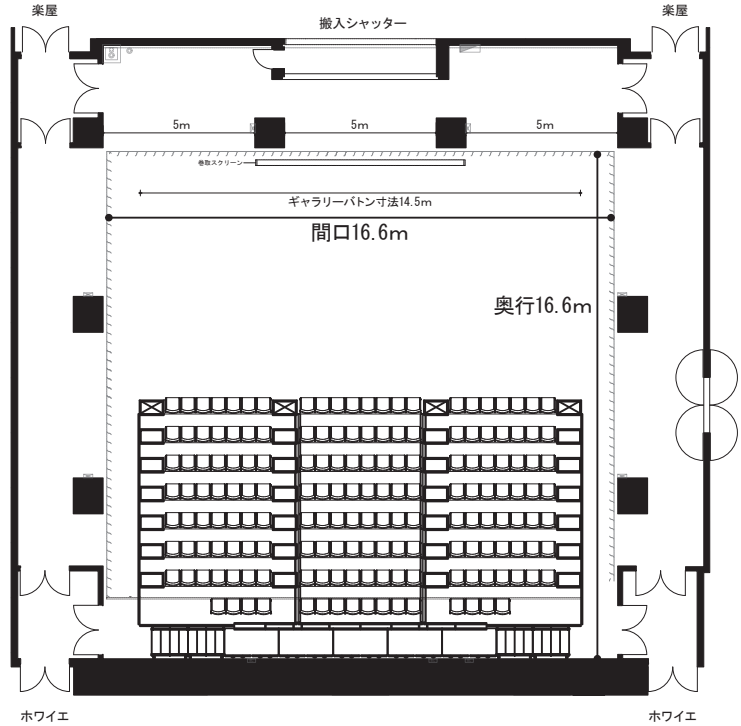

【概要】

舞台仕様	平土間形式 室内寸法 間口 16.6m、高さ 6m、奥行 16.6m
残響時間	(500Hz/sec) 未測定
定員	300人
客席	常設ロールバック 168席
飲食	申請により可
ピアノ	カワイ セミコンサートグランドピアノ GX-6 ※使用については、事前にご相談ください。
搬入スペース	地下1階荷捌き 幅 3.8m × 高さ 3m 搬入用エレベーター 幅 5m × 高さ 2.5m 地下小劇場搬入口 幅 5m × 高さ 2.99m
駐車スペース	地下2階 乗用車4台 ※車高制限 2.2m

楽屋



楽屋 2

楽屋備品一覧

無料		
手押し台車	大 90cm × 180cm (小劇場・アートサロン共通)	2
	小 60cm × 90cm	4
ウイング台車 W60cm × L90cm		1
シュテンダー (バスケット付) W90cm		全館共通：15
シュテンダー (Z型) W150cm		全館共通：10
姿見 W49cm × H157cm		3
パネルパーテーション (3面式) W80cm × 120cm × 80cm × H180cm		4
ホワイトボード (楽屋) W120cm × H90cm		2
洗濯機・乾燥機		2
電子レンジ		1
冷蔵庫		1
有料		
長机 (キャスター付き)		10
長机 (折りたたみ)		6
椅子 (折りたたみ)		50

楽屋一覧

楽屋		化粧前数	化粧前総数	部屋面積 (㎡)
地下2階	楽屋 1	6	24	18
	楽屋 2	6		18
	楽屋 3	6		16
	楽屋 4	6		16

受付まわり



ホワイエ

ホワイエ (建物1階～地下1階)

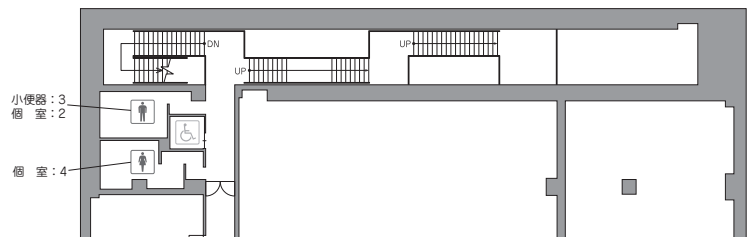

ホワイエ (建物地下2階)

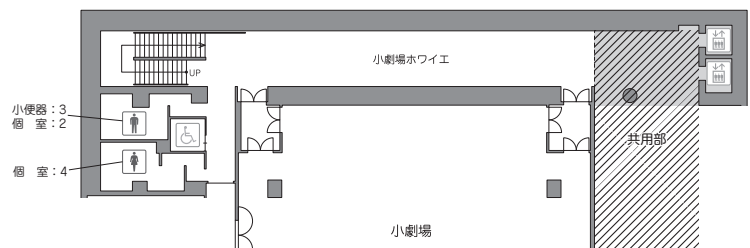

ホワイエ備品一覧

無料	
ベルトパーテーション	12
パーテーション (展示パネル) W90cm × H180cm	1
スリムフロアスタンド (クリップ式)	10
キャスター付き案内板	2
もぎり台	2
有料	
長机 (キャスター付き)	10
椅子 (スタッキング)	30

13 アートサロン



楽屋 29

高さ6m

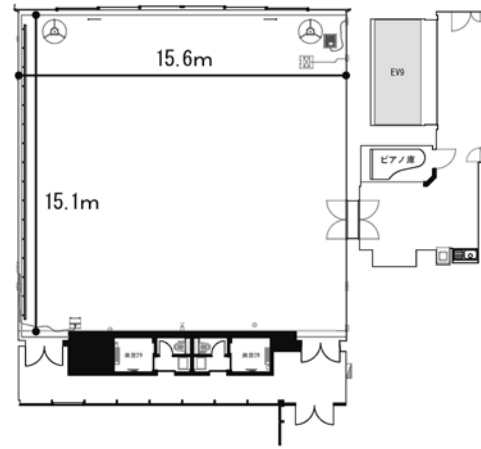

日常の練習から、小規模な公演まで

ダンスやバレエの練習、小規模なサロンコンサートや集会にもご利用いただけます。
簡易な舞台照明や舞台音響設備を有し、日常的な練習から公演利用まで可能な空間です。

【概要】

舞台仕様	平土間形式 室内寸法 間口 15.6m、高さ 6m、奥行 15.1m
残響時間	(500Hz) 空席時 / 1.36 秒
定員	300 人
飲食	申請により可
ピアノ	ヤマハ セミコンサートグランドピアノ S6X
搬入口	搬入用エレベーター W : 5m × H : 3m × D : 2.2m B2 階搬入口 W : 5m × H : 2.99m アートサロン搬入用扉 W : 1.8m × H : 2.35m
駐車スペース	地下 2 階 乗用車 4 台 車両高さ制限 2.2m

楽屋一覧

楽屋		化粧前数	化粧前総数	部屋面積 (m ²)
4 階	楽屋 28	1	2	4
	楽屋 29	1		4

楽屋・ホワイエ備品一覧

ホワイエまわり

無料		
ベルトパーテーション		4
パーテーション (展示パネル) W90cm × H180cm		1
パネルパーテーション (3 面式) W80cm × 120cm × 80cm × H180cm		2
スリムフロアスタンド (クリップ式)		5
キャスター付き案内板		2
もぎり台		2

舞台・楽屋まわり

無料		
手押し台車	大 90cm × 180cm (小劇場・アートサロン共通)	2
	小 60cm × 90cm	2
シュテンダー (バスケット付) W90cm		全館共通 : 15
シュテンダー (Z 型) W150cm		全館共通 : 10
ホワイトボード (楽屋) W180cm × H90cm		2
姿見		1

有料

長机 (折りたたみ)	26
椅子 (折りたたみ)	25

14 ギャラリー



ボックスオフィス後方 南→北

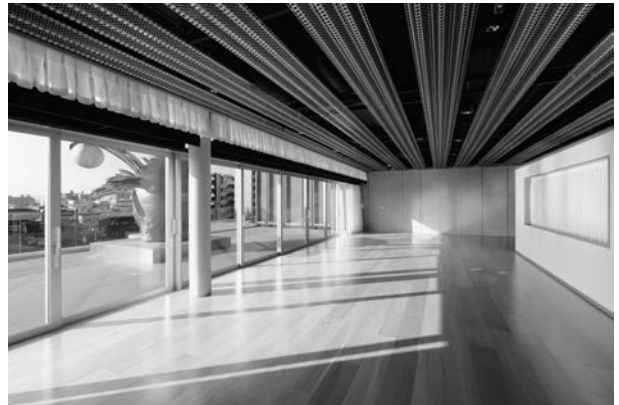

テラス側 東→西

現代アートを展示したあかるい展示空間

3階に位置するギャラリーは、チケットを取り扱うボックスオフィスを囲むように配置されています。
また、南向きのテラスには現代アートの『桃木（とうき）』を間近に見ることができます。

【概要】

区画	面積	展示壁面長
A面（東面）	約70m ²	約16.4m
B面（西面）	約70m ²	約16.4m
全体	約140m ²	約32.8m

備品一覧

無料	
ベルトパーテーション	12
展示用ワイヤーフック	200本程度 ※詳細はお問い合わせください
パーテーション（展示パネル） W90cm × H180cm	1
スリムフロアスタンド（クリップ式）	8
キャスター付き案内板	2
有料	
机（折りたたみ）	12
椅子	20
展示用パネル（有孔ボード） W90cm × H180cm	10

15 練習室



第8練習室

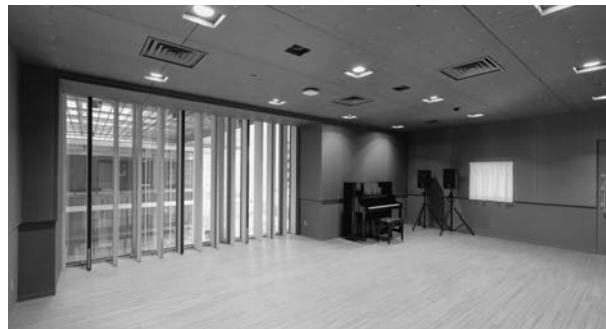

第10練習室

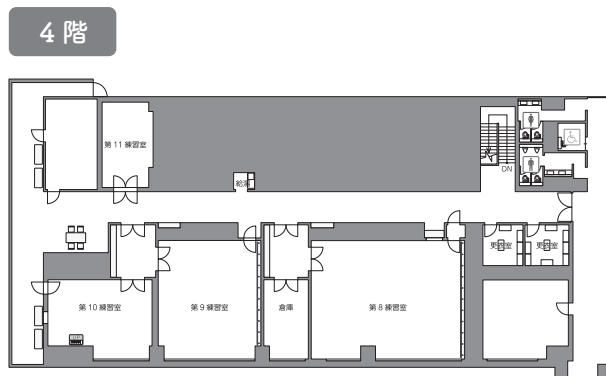
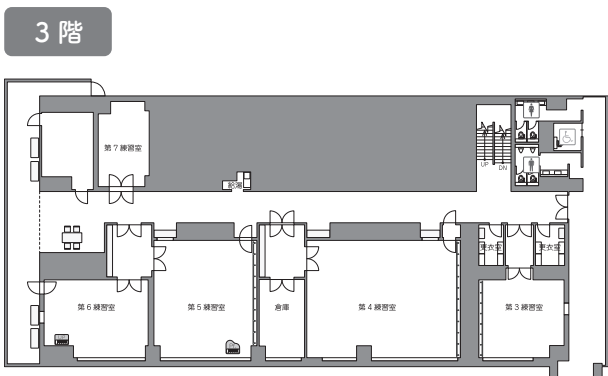

【概要】

階	室名	寸法	面積	仕様	ピアノ（椅子含む）	備品（無料）	長机	椅子
地下2階	第1練習室	横 14m × 縦 5.65m	約 77.3m ²	バー、鏡		ホワイトボード × 1	キャスター付 × 5	30
	第2練習室	横 14m × 縦 5.65m	約 77.3m ²	バー、鏡	グランドピアノ カワイ GX-6	ホワイトボード × 1	キャスター付 × 5	30
3階	第3練習室	横 6.55m × 縦 6.15m	約 40.6m ²	バー、鏡、 天井吹抜		ホワイトボード × 1		10
	第4練習室	横 11.8m × 縦 9.2m	約 107.4m ²	バー、鏡、 リノリウム		ホワイトボード × 1	キャスター付 × 15	30
	第5練習室	横 7.9m × 縦 9.2m	約 71.7m ²	バー、鏡	グランドピアノ ヤマハ S3X	ホワイトボード × 1	折りたたみ × 10	20
	第6練習室	横 8m × 縦 6.15m	約 46.7m ²		アップライトピアノ カワイ K-700	ホワイトボード × 1	折りたたみ × 4	10
	第7練習室	横 3.9m × 縦 6.5m	約 24.1m ²			ホワイトボード × 1	折りたたみ × 1	5
4階	第8練習室	横 11.8m × 縦 9.2m	約 107.4m ²	バー、鏡		ホワイトボード × 1	キャスター付 × 15	30
	第9練習室	横 7.9m × 縦 9.2m	約 71.7m ²	バー、鏡		ホワイトボード × 1	折りたたみ × 10	20
	第10練習室	横 8m × 縦 6.15m	約 45.5m ²		アップライトピアノ カワイ K-700	ホワイトボード × 1	折りたたみ × 4	10
	第11練習室	横 3.9 × 縦 6.5m	約 24.7m ²			ホワイトボード × 1	折りたたみ × 1	5
飲食	可							

有料

第4練習室 第8練習室	CD プレイヤー（TASCAM CD-400U）× 1、スタンド付きスピーカー（ヤマハ DXR10mk II）× 2（1対）
全室共用	プロジェクター（EPSON EB-W06）× 5、スクリーン C（100 インチ）× 5
3・4階共有備品	ミュージシャンチェア × 30、背付ピアノ椅子（No.5）× 4、譜面台（RATstands）× 18

※第2練習室のグランドピアノは小劇場で使用する場合、使用できません。

※廊下・前室は共用スペースのため、荷物は置けません。

※ピアノなどの有料備品利用時は、事前にご連絡ください。

本番までのスケジュール

使用の申し込み

_____年_____月 ごろ

施設使用料のお支払い

_____年_____月 ごろ



必ず

劇場指定書式でご提出いただく書類

- ①使用計画書
- ②自衛消防班編成届出書

※①、②は事前打ち合わせの3日前までにご提出ください。

必要に応じて

- ③避難誘導灯消灯承認申請書 (非常口の明かりを消したいとき)
- ④火災感知器等の一時制限承認申請書 (スモークマシンを使用するとき)
- ⑤喫煙等禁止指定の一時解除承認願 (油性スモークマシン・裸火などを使用するとき)

※岡山市北消防署へ申請し、承認済みの許可書のコピーを提出してください。

- ⑥搬入口利用車両申告書
- ⑦地下駐車場乗入れ申請書
- ⑧物品販売等許可申請書
- ⑨録音・録画・撮影・取材届出書
- ⑩募金活動許可申請書
- ⑪飲食許可申請書

※③～⑤は利用日の2週間前までに必ずご提出ください。当日の対応はできかねる場合があります。

作成してご提出いただく書類

- | | |
|------------------------------------|---|
| <input type="checkbox"/> タイムスケジュール | <input type="checkbox"/> ホワイエレイアウト図 |
| <input type="checkbox"/> 進行表 | <input type="checkbox"/> 客席図 |
| <input type="checkbox"/> セットリスト・台本 | <input type="checkbox"/> ポスター・チラシ・プログラム |
| <input type="checkbox"/> 舞台仕込み図 | <input type="checkbox"/> スタッフパス見本 |

打ち合わせ

_____年_____月 ごろ

仕込み

_____年_____月_____日 ()

本番

_____年_____月_____日 ()

}
_____月_____日 ()

劇場
に関するお問い合わせ
(代表)

Tel. **086-201-8000**

チケット
に関するお問い合わせ
(ボックスオフィス)

Tel. **086-201-2200**
10:00 ~ 18:00

施設利用
に関するお問い合わせ
(施設利用担当)

Tel. **086-201-8016**
9:00 ~ 17:00

技術
に関するお問い合わせ
(舞台機構/照明/音響・映像)

Tel. **086-201-8015**

岡山芸術創造劇場 ハレノワ

(指定管理者：公益財団法人 岡山文化芸術創造)

Fax. **086-201-8004**

〒700-0822 岡山市北区表町3丁目11-50

開館時間 9:00 ~ 22:00

休館日 12月28日~1月4日

その他、月に2日程度不定期に
休館することがあります。